

CARATTERISTICHE TECNICHE	CE 9000 EVO	CE 9050 EVO	CE 9100 EVO	CE 9700 EVO	CE 9900 EVO
PORTATE DISPONIBILI	12 Kg div. 2 g - 30 Kg div. 5 g - 6/15 Kg div. 2/5 g - 12/30 kg div. 2/5 g	12 Kg div. 2 g - 30 Kg div. 5 g - 6/15 Kg div. 2/5 g - 12/30 kg div. 2/5 g	12 Kg div. 2 g - 30 Kg div. 5 g - 6/15 Kg div. 2/5 g - 12/30 kg div. 2/5 g	12 Kg div. 2 g - 30 Kg div. 5 g - 6/15 Kg div. 2/5 g - 12/30 kg div. 2/5 g	12 Kg div. 2 g - 30 Kg div. 5 g - 6/15 Kg div. 2/5 g - 12/30 kg div. 2/5 g
TASTIERE	A membrana impermeabile con tasti termo-formati o meccanica tradizionale	A membrana impermeabile con tasti termo-formati o meccanica tradizionale	Meccanica a corsa breve con membrana di protezione serigrafata	Meccanica a corsa breve con membrana di protezione serigrafata	Meccanica a corsa breve con membrana di protezione serigrafata
N. TASTI	105	105	76	117	84
STAMPANTI	Stampante veloce con testina da 2" pollici per scontrini, carta adesiva ed etichette	Stampante veloce con testina da 2" pollici per scontrini, carta adesiva ed etichette	Stampante veloce con testina da 2 o 3" per scontrini, carta adesiva ed etichette con cassetto porta-rotolo	Stampante veloce con testina da 2 o 3" per scontrini, carta adesiva ed etichette con cassetto porta-rotolo	Stampante veloce con testina da 2 o 3" per scontrini, carta adesiva ed etichette con cassetto porta-rotolo
VELOCITA' DI STAMPA	125 mm/sec	125 mm/sec	125 mm/sec	125 mm/sec	125 mm/sec
DISPLAY A COLORI 5,7"	Doppio LCD TFT retro-illuminato a LED	Doppio LCD TFT retro-illuminato a LED	Doppio LCD TFT retro-illuminato a LED	1 LCD TFT retro-illuminato a LED	Doppio LCD TFT retro-illuminato a LED
PLU	30000 (70x2 diretti)	30000 (70x2 diretti)	30000 (40x2 diretti)	30000 (117 diretti)	30000 (48x2 diretti)
GRUPPI MERCEOLOGICI	100	100	100	100	100
REPARTI	30	30	30	30	30
N. OPERATORI	50	50	50	50	50
INTESTAZIONI SCONTRINO / MESSAGGI DI CORTESIA	10	10	10	10	10
TESTI PROMOZIONALI	10	10	10	10	10
TESTI INGREDIENTI	30000 (1000 car. ciascuno)	30000 (1000 car. ciascuno)	30000 (1000 car. ciascuno)	30000 (1000 car. ciascuno)	30000 (1000 car. ciascuno)
TESTI ADDIZIONALI PLU	500	500	500	500	500
TARE	20	20	20	20	20
SCONTRINI PROGRAMMABILI / FORMATI ETICHETTA	10 / 50+20 fissi	10 / 50+20 fissi	10 / 50+20 fissi	10 / 50+20 fissi	10 / 50+20 fissi
CANCELLAZIONE E RIAPERTURA SCONTRINI (gestiti contempor.)	1000	1000	1000	1000	1000
SISTEMA TRACCIABILITA'	5 tipi (200 lotti totali x 20 righe)	5 tipi (200 lotti totali x 20 righe)	5 tipi (200 lotti totali x 20 righe)	5 tipi (200 lotti totali x 20 righe)	5 tipi (200 lotti totali x 20 righe)
GESTIONE BARCODE	disponibile ad includere il codice EAN128	disponibile ad includere il codice EAN128	disponibile ad includere il codice EAN128	disponibile ad includere il codice EAN128	disponibile ad includere il codice EAN128
RETE	Ethernet	Ethernet	Ethernet	Ethernet	Ethernet
RETE WIRELESS	Disponibile	Disponibile	Disponibile	Disponibile	Disponibile
USCITE SERIALI	2 RS232, Ethernet, 1 USB	2 RS232, Ethernet, 1 USB	2 RS232, Ethernet, 1 USB	2 RS232, Ethernet, 1 USB	2 RS232, Ethernet, 1 USB
BACKUP / MEMORIA	PEN DISK USB / MULTIMEDIA CARD	PEN DISK USB / MULTIMEDIA CARD	PEN DISK USB / MULTIMEDIA CARD	PEN DISK USB / MULTIMEDIA CARD	PEN DISK USB / MULTIMEDIA CARD
ACCESSORI: Tastiera meccanica (mod. CE 9000 / 9050 EVO) - Copritastiera meccanica trasparente - Batteria di emergenza ricaricabile - Piatto frutta - Cassetto porta-rotolo supplementare (mod. CE 9100, 9700, 9900 EVO) - Alimentazione 24V - Predisposizione cassetto cassa					
SISTEMA OPERATIVO WINDOWS-CE EMBEDDED - ALIQUOTE IVA PROGRAMMABILI FINO A 2 DECIMALI (LEGATE A PLU O MERCEOLOGIA) - AMPIO ARCHIVIO IMMAGINI - 10 PRESENTAZIONI A CICLO CONTINUO (10 IMMAGINI L'UNA)					

CE 9000 EVO

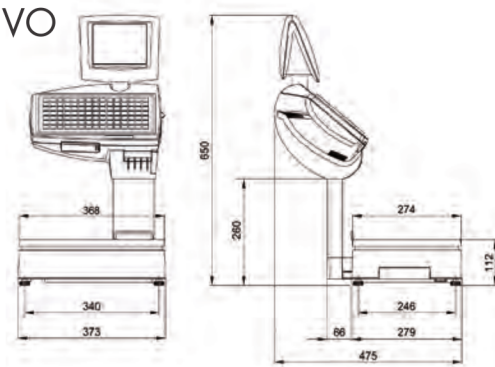

CE 9700 EVO

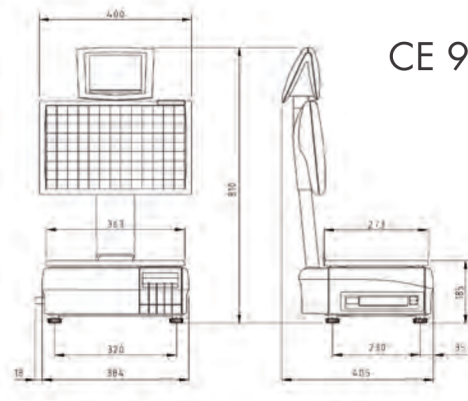

CE 9100 EVO

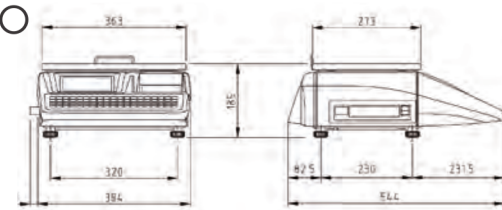

CE 9900 EVO

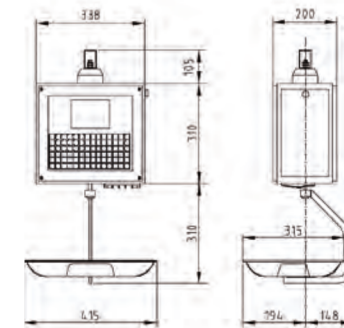

RIVENDITORE AUTORIZZATO

ALFACASH shop automation **it**

Alfa Cash s.n.c.
 commerciale@alfacash.it
 Tel. 081 5135331
 Anghi (SA)

Copyright Italiana Macchi 2011. Italiana Macchi si riserva il diritto di modificare le informazioni contenute in questo catalogo senza preavviso. Per informazioni, contattate l'azienda scrivendo a info@italianamacchi.it - Ed. aprile 2011

**ITALIANA
 MACCHI**

Italiana Macchi S.p.A.
 via Matteotti, 1 - 21040 Oggiona S. Stefano (Va) Italia
 tel. +39 0331 217079 fax +39 0331 218331
 www.italianamacchi.it - info@italianamacchi.it

Capitale Sociale Euro 2.295.000,00 i.v. C.F. 04887700153 - P.IVA 01262130121
 N. Iscrizione Registro Imprese 04887700153 - N. REA 165577

AZIENDA CON SISTEMA DI GESTIONE
 PER LA QUALITÀ CERTIFICATO DA DNV
 = UNI EN ISO 9001:2008 =

**ITALIANA
 MACCHI**

Bilance Elettroniche CE 9000 EVO

Nuovo cuore tecnologico per alte prestazioni

CE 9000 EVO

Bilance Elettroniche

Le bilance elettroniche della serie CE 9000, strumenti ricchi di tecnologia la cui piattaforma software si avvale del sistema operativo Windows CE, cambiano cuore.

Nasce la bilancia **CE 9000 EVO**, dotata di una nuova anima elettronica: un display LCD TFT retro-illuminato a LED da 5,7" e una scheda di rete più performante, per incrementare le già ampie potenzialità dello strumento.

Caratteristiche generali

Cinque modelli principali adatti a ogni destinazione nel settore alimentare
Display LCD TFT grafico a colori retro-illuminato a LED da 5,7" • Tre tastiere per rispondere alle esigenze specifiche di ogni cliente • Due gruppi stampante ad alta velocità per risultati di stampa precisi e di chiara lettura • 30 reparti, 100 merceologici, 50 operatori di cui fino a 4 visualizzabili contemporaneamente sul display • Sistema di tracciabilità delle carni di facile gestione e personalizzazione
Trasmissione dati da PC e collegamento bilance in rete via Ethernet

Ed ecco in breve le grandi novità in fatto di performance..

- 30000 PLU disponibili
- 30000 testi ingredienti
- Fino a 1000 scontrini riapribili
- 5 tipi di tracciabilità per 200 lotti totali
- Gestione barcode più ampia a includere il codice EAN128
- Gestione contemporanea di 200 numeri cliente (o carrello) (o carrello)
- Possibilità di salvare i dati degli archivi bilancia su Pen Disk collegato a USB e, dunque, asportabile



Visualizzare

Elemento caratterizzante della serie CE 9000 EVO è il visore LCD TFT grafico a colori da 5,7", contraddistinto da chiarezza di lettura, sia per l'operatore che per il cliente, durante tutte le fasi operative della bilancia. L'operatore può accedere facilmente a tutte le informazioni di cui ha bisogno e monitorare costantemente il lavoro, dai subtotali al dettaglio delle transazioni. Il visore, caratterizzato da grande luminosità, è orientabile nel modello CE 9000 EVO, per garantire sempre una perfetta leggibilità. Sul display lato cliente è possibile associare un'immagine all'articolo in vendita, una frase promozionale, una sequenza di immagini in movimento e quanto suggerisce la fantasia.

Stampare

Le stampanti disponibili nella serie CE 9000 EVO sono equipaggiate con testine termiche di ultima generazione da 2" o 3" per scontrini, carta adesiva ed etichette. Sono caratterizzate da un'alta velocità di esecuzione e da una risoluzione di 8 punti/mm, ottima per le grafiche e i loghi più complessi.

Per riassumere:

- Velocità di stampa: 125 mm/sec.
- Larghezza di stampa: 60 mm
- Diametro rotolo: 90 mm (mod. CE 9000, 9050 EVO), 110 mm (mod. CE 9100, 9700, 9900 EVO)
- Cassetto porta-rotolo: (mod. CE 9100, 9700, 9900 EVO).

Digitare

- A membrana impermeabile con sagoma tasti termo-formati impermeabili per offrire una perfetta sensibilità al tocco (di serie nei mod. CE 9000, 9050 EVO); le qualità di questa tastiera risiedono nel numero di tasti, ben 105 (di cui 70 PLU diretti) nella comodità e semplicità d'uso
- Meccanica (opzionale solo nei mod. CE 9000, 9050 EVO)
- Meccanica a corsa breve ricoperta da membrana serigrafata per una elevata impermeabilità (standard nei mod. CE 9100, 9700, 9900 EVO).

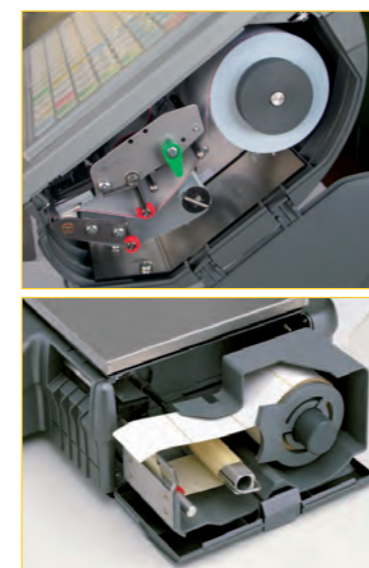

Connettività

L'organizzazione dei dati, quando più bilance sono tra loro connesse, è di tipo client/server, architettura molto apprezzata per garantirne l'univocità. Per salvaguardare la sicurezza e l'integrità del sistema, ciascuna bilancia può essere configurata come sub-Master e conservare una copia dei dati. La memoria è di tipo dinamico e la configurazione delle bilance in rete è personalizzabile. Disponibile collegamento wireless.

Gestire da PC

Il programma gestionale CE GEST, in ambiente Windows®, permette la gestione completa degli archivi e delle informazioni, anche pubblicitarie, inserite nelle bilance elettroniche della Serie CE 9000 EVO, nel segno della semplicità di programmazione e facilità d'uso per l'operatore.

Altri modelli disponibili



CE 9700 EVO

Bilancia Self-Service contraddistinta da 117 tasti di grandi dimensioni e tasca porta layout per visualizzare contemporaneamente tutti i prodotti del reparto ortofrutta.



CE 9900 EVO

Bilancia sospesa con struttura interamente in acciaio inox, ideale per il reparto pescheria e in tutte quelle occasioni in cui il banco deve restare libero. Layout tastiera: 84 tasti di cui 48 PLU diretti.



CE 9100 EVO

Bilancia compatta da banco dal design moderno con cassetto porta-rotolo per etichette, per una veloce e facile sostituzione. Layout tastiera (meccanica a corsa breve con membrana protettiva: 76 tasti di cui 40 PLU diretti).



CE 9050 EVO

Bilancia con piatto di pesatura separato dalla testa per rispondere a specifiche esigenze tra cui la mancanza di spazio. Può essere collegata a piattaforme remote con portate fino a 300 Kg.

